

# S 62E - S 62E C



S62E version

EN

Balancing with display compact and essential with professional performances

#### AVAILABLE VERSIONS

**S62E C TOP:** Version with automatic wheel clamping system **PNEULOCK**, with automatic input of wheel diameter and distance. Electrical clamping brake.

**S62E TOP:** version with manual wheel clamping system with automatic input of wheel diameter and distance. Electrical clamping brake.

**S62E PLUS:** version with manual wheel clamping system with automatic input of wheel diameter and distance.

**S62E BASIC:** version with manual wheel clamping system with manual input of wheel diameter and distance.

All models are normally supplied with **automatic spin** by pushing down **wheel guard**.

IT

Equilibratrici a display compatta ed essenziale con prestazioni professionali

#### VERSIONI DISPONIBILI

**S62E C TOP:** versione con sistema di serraggio ruota automatico **PNEULOCK**, introduzione automatica di diametro e distanza ruota. Freno di stazionamento elettrico.

**S62E TOP:** versione con sistema di serraggio ruota manuale, introduzione automatica di diametro e distanza ruota. Freno di stazionamento elettrico.

**S62E PLUS:** versione con sistema di serraggio ruota manuale, introduzione automatica di diametro e distanza ruota.

**S62E BASIC:** versione con sistema di serraggio ruota manuale, introduzione manuale di diametro e distanza ruota.

Tutte le versioni sono normalmente fornite con **protezione ruota** e **lancio automatico**.

# S 62E - S 62E C



## EN — DISPLAY AND WEIGHT HOLDER TRAY

- A double display control panel enables a **quick and intuitive selection of the balancing mode** and immediate access to the most common operating functions.
- **Ergonomic and spacious** tray in highly resilient material for counterweights and work accessories.

## IT — DISPLAY E PIANALE PORTA PESI

- Visualizzatore a doppio display, permette una **selezione rapida ed intuitiva dei programmi** di equilibratura e l'accesso immediato alle funzioni di lavoro più comuni.
- Pianale portapesi **ergonomico e spazioso** per contrappesi ed accessori da lavoro realizzato con materiale ad elevata resistenza.



## EN — SPIN UNIT

- Spin unit derives from the superior models of the B-Series and provides functional features typical of the upper models: reduced cycle time, measuring wheels weighing up to **75 kg** and wheel balancing with inside offset of up to **275 mm** without using additional spacer.
- The innovative drive and **zero maintenance** ensure maximum reliability.

## IT — GRUPPO DI LANCIO

- Gruppo di lancio derivato dai modelli superiori, fornisce caratteristiche di precisione e funzionalità tipici di equilibratrici di fascia alta: tempo di ciclo ridotto, misura su ruote con peso fino a **75 kg** ed equilibratura di ruote con offset interno fino a **275 mm** senza l'utilizzo di distanziali aggiuntivi.
- L'innovativa motorizzazione a **manutenzione zero** ne assicura la massima affidabilità.



## EN — WHEEL DIMENSION DETECTION / ADHESIVE COUNTERWEIGHTS

- **Electronic input** of wheel diameter and distance with **QP Quick Program** function which automatically activates the balancing programmes, avoiding keypad selection (no Basic version).

## IT — ACQUISIZIONE DATI RUOTA / PESI ADESIVI

- **Acquisizione elettronica** di diametro e distanza con funzione **QP Quick Program** che attiva automaticamente i programmi di equilibratura evitando le selezioni da tastiera (non per la versione Basic).

- **Three modes to position** the adhesive weights: with the weight holder clip (optional), with the 6 o'clock laser indicator (optional) or manually at 12 o'clock.

- **Tre sistemi per il posizionamento** dei pesi adesivi: con clip portapesi (a richiesta), con indicatore laser a ore 6 (a richiesta) o manualmente a ore 12.

- **ES-7 Sensor** External sensor for contactless measurement of wheel width (optional for Top version only)

- **ES-7 Sensor** Sensore esterno per la misura automatica della larghezza ruota senza contatto con sonar (optional solo per la versione TOP).



## EN — Pedal wheel holder

- Pedal wheel holder shaft locking brake, makes easier both the wheel clamping and unclamping options as well as the application of weights (optional for Basic and Plus version only).

## IT — Freno di bloccaggio

- Freno di bloccaggio albero porta ruota a pedale, facilita le operazioni di bloccaggio e sbloccaggio ruota e l'applicazione dei contrappesi (a richiesta solo per versioni Basic e Plus).



EN

- **Automatic wheel positioning (RPA)** in the point where the balancing weight has to be applied and electrical positioning brake (for TOP version only).
- **LED spotlight** to light-up the work area and make it easier to clean the rim, check the wheel and apply weights. The adhesive weights can be positioned extremely rapidly using the **laser pointer** at 6 o'clock (optional for TOP and PLUS version only).

IT

- **Posizionamento automatico (RPA)** della ruota nel punto di applicazione del peso di equilibratura e freno di stazionamento elettrico (solo per la versione TOP)
- **L'illuminatore led** illumina l'area di lavoro per facilitare le operazioni di pulizia del cerchione e l'applicazione dei contrappesi (a richiesta solo per versioni TOP e PLUS). I contrappesi possono essere posizionati con estrema velocità utilizzando il **puntatore laser** a ore 6 (a richiesta solo per versioni TOP e PLUS).

EN **Special programmes for all models** IT **Programmi speciali per tutti i modelli**

**HIDDEN WEIGHT**



It keeps special wheels looking great by dividing the external side balancing adhesive weight into two equivalent weights applied in hidden locations behind the spokes. Perfetta estetica del cerchio perchè permette di dividere il peso adesivo di equilibratura del fianco esterno in due pesi equivalenti collocati in posizione nascosta dietro le razze.

Programme indicating ideal wheel/tyre assembly position to reduce overall wheel imbalance. Programma che indica la posizione di montaggio ideale tra cerchio e pneumatico al fine di ridurre lo squilibrio complessivo della ruota.

**OPT**



**AWC**

Automatic calculation of the width (AWC function) even if the ES-7 external sensor is not present. The wheel balancer calculates the width by reducing the operational time. Calcolo automatico della larghezza ruota (funzione AWC) anche in assenza del sensore esterno ES-7. L'equilibratrice fa una previsione della larghezza ruota riducendo i tempi operativi.

General utility programs: calibration, servicing, self-diagnostic - Programmi di utilità generale: calibrazione, servizio, diagnostica

**WHEEL CLAMPING - BLOCCAGGIO RUOTA**

**AUTOMATIC**  
**AUTOMATICO**



**S 62E C Top**

"C" VERSIONS

S 62E C Top with new "PNEULOCK" automatic air wheel clamping system, with constant torque, for shorter operative times and higher centering accuracy.

VERSIONE "C"

S 62E C Top con nuovo sistema automatico pneumatico di bloccaggio ruota "PNEULOCK", che riduce i tempi di lavoro e incrementa la precisione del centraggio.



**PNEULOCK**



**Pedale PNEULOCK**  
**PNEULOCK Pedal**



**MANUAL**  
**MANUALE**



**S 62E**

**MANUAL VERSIONS: S 62E with manual wheel clamping with quick ring.**  
**VERSIONE MANUALE: S 62E a bloccaggio ruota manuale con ghiera rapida.**

	PNEULOCK	RPA	ELECTRIC BRAKE	QP Quick Program	AWC	ES-6	ES-7	LED & LASER	PEDAL BRAKE
S 62E C Top	✓	✓	✓	✓	✓		✓	✓	
S 62E Top		✓	✓	✓	✓		✓	✓	
S 62E Plus				✓	✓	✓		✓	✓
S 62E Basic									✓

✓ Standard

✓ Optional

**S 62E** •Manual wheel locking  
•Bloccaggio ruota manuale

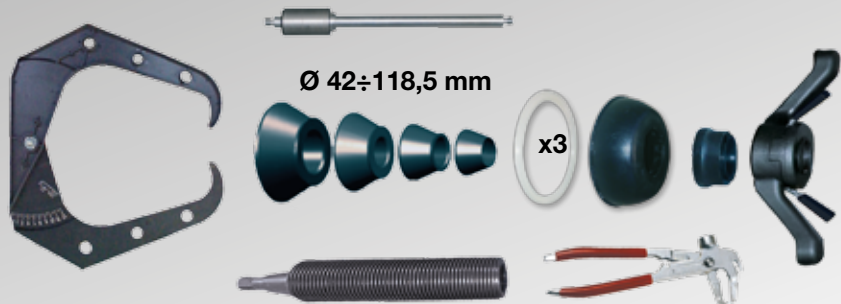

**S 62E C Top** •Automatic wheel locking  
•Bloccaggio ruota automatico

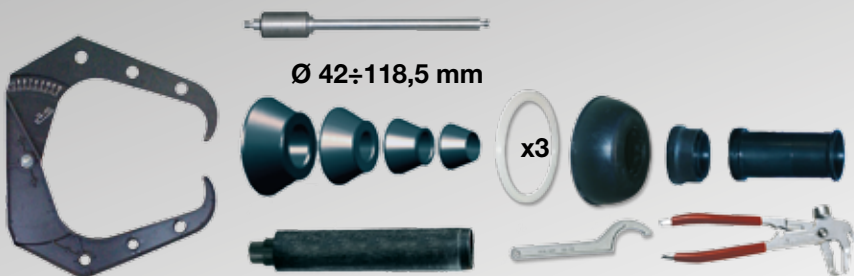

EN → •DX/CBF Centring accessory for van and off-road wheels with central hole with  $\varnothing 117 \div 173$  mm •PL50 Base for balancing wheels up to 50 kg without fastening the machine to the ground •ES-7 AWD automatic sensor •Laser&Led kit Inside wheel LED light and LASER pointer kit •TP STD ALU weight-holder terminal •CB Pedal wheel holder shaft locking brake.

IT → •DX/CBF Accessorio di centraggio per furgoni e fuoristrada con foro centrale  $\varnothing 117 \div 173$  mm •PL50 Piede per equilibrare ruote fino a 50 kg senza fissare la macchina a terra •ES-7 Rilevatore della larghezza AWD •Kit Laser&Led Kit illuminatore interno ruota a LED e puntatore LASER •TP Terminale portapesi STD ALU •CB Freno di bloccaggio albero porta ruota a pedale.

EN → **Technical Data** IT → **Dati Tecnici**

Power supply voltage	Tensione alimentazione	115/230V - 1Ph - 50/60Hz
Total power absorption	Potenza complessiva assorbita	100 W
Pressure compressed air (S 62E C Top)	Pressione aria compressa (S 62E C Top)	7÷10 bar (105÷165 psi)
Spinning speed	Velocità di lancio	90 ÷ 130 rpm
Max. unbalance value calculated	Valore massimo squilibrio	999 g
Unbalance measurement accuracy	Risoluzione misura squilibrio	1 g - 0,0353 oz
Average measuring time	Tempo medio di misura	7 s
Shaft diameter	Diametro albero	40 mm - 1,57"
Rim width setting range	Larghezza cerchio impostabile	1.5" ÷ 20"
Rim diameter setting range	Diametro cerchio impostabile	1" ÷ 35"
Rim diameter measurement range	Diametro cerchio misurabile	10" ÷ 28"
Max. wheel width (with guard)	Larghezza massima ruota (con protezione)	600 mm (23,6")
Max. wheel diameter (with guard)	Diametro massimo ruota (con protezione)	1117 mm (44")
Maximum wheel/machine distance	Distanza massima ruota/macchina	275 mm (10,82")
Max. wheel weight (ground fastening)	Peso massimo ruota (fissaggio al suoalo)	75 kg
Machine dimensions with guard open (WxHxD)	Dimensioni macchina con protezione aperta (LxHxD)	1298 x 1641 x 1154
Machine weight	Peso macchina	79 kg

The manufacturer reserves the right to modify the features of its products at any time. Fotografie, caratteristiche ed i dati tecnici non sono vincolanti, possono subire modifiche senza preavviso.